



四通道点火驱动器IC

MC33797

建议不要在新设计中使用该软件

建议不要在新设计中使用本页介绍的产品。

Last Updated: Oct 5, 2023

恩智浦MC33797四通道点火驱动器IC是一个适用于汽车安全气囊模块的完整点火诊断和部署接口。

- 拥有全面的诊断和系统控制功能，以提供故障安全操作
- 包含一个兼容串行外设接口(SPI)的8位接口，支持微处理器控制
- 该器件可以用于标准的四通道点火驱动器IC，或用于高边和低边点火驱动器位于不同的点火驱动器IC上的交叉耦合状态
- 保护高边和低边输出驱动器不受临时电池或接地短路的影响，电流的阈值由外部电阻决定。

Four Channel Squib Driver IC Block Diagram

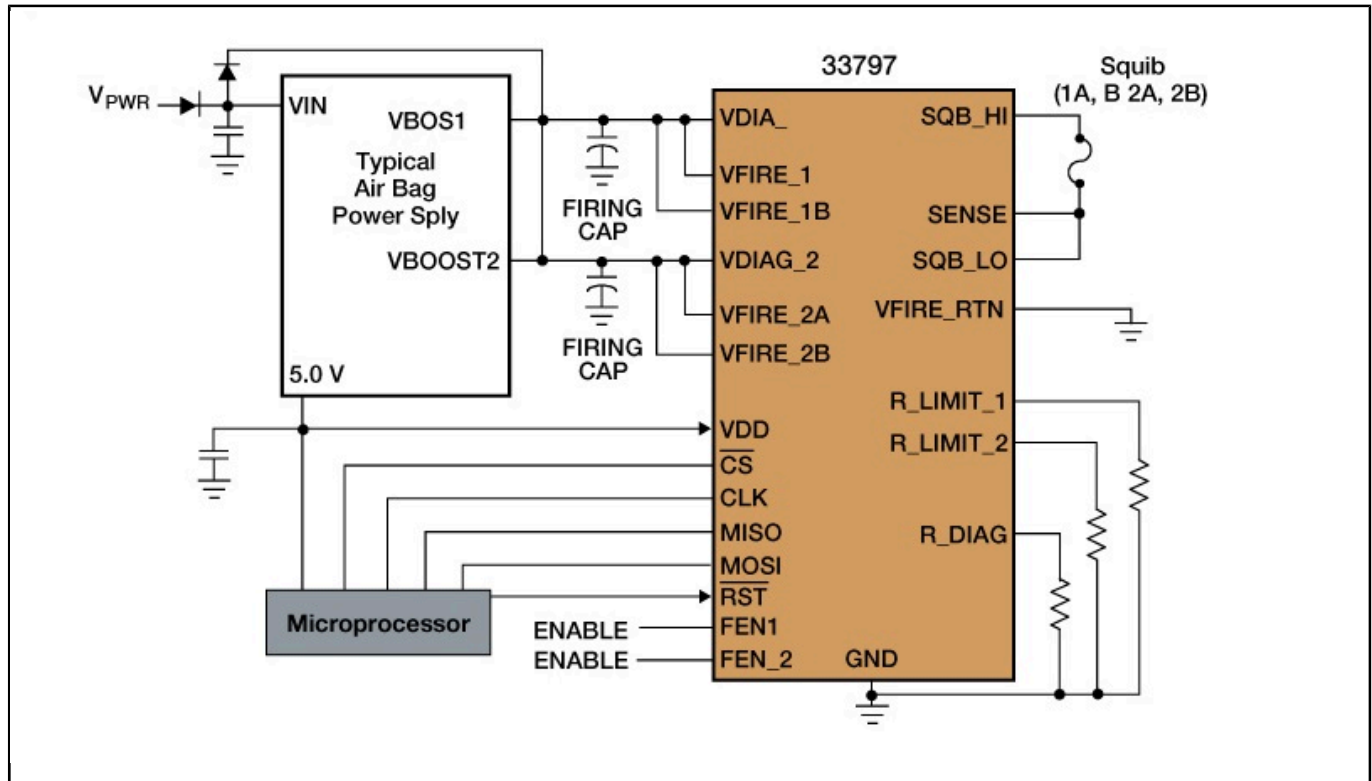

View additional information for [四通道点火驱动器IC](#).

Note: The information on this document is subject to change without notice.

www.nxp.com

NXP and the NXP logo are trademarks of NXP B.V. All other product or service names are the property of their respective owners. The related technology may be protected by any or all of patents, copyrights, designs and trade secrets. All rights reserved. © 2024 NXP B.V.