



摩托车发动机控制单元(ECU)和小型发动机控制

Last Updated: Dec 16, 2022

摩托车制造商将不再使用化油器，转而使用电子系统，以符合相关法规的要求电子控制的系统可以让摩托车（以及其他小型发动机应用）满足更严格的排放法规。

恩智浦产品组合包括广泛的16位和32位微控制器，具有配套的模拟和混合信号IC（U芯片），提供高质量、高性价比的解决方案，满足不断发展的汽车质量标准的需求。

其他应用包括：

- 滑板车/三轮车
- 割草机
- 发电机
- 船用发动机和私人船只

摩托车发动机控制单元(ECU)和小型发动机控制 Block Diagram

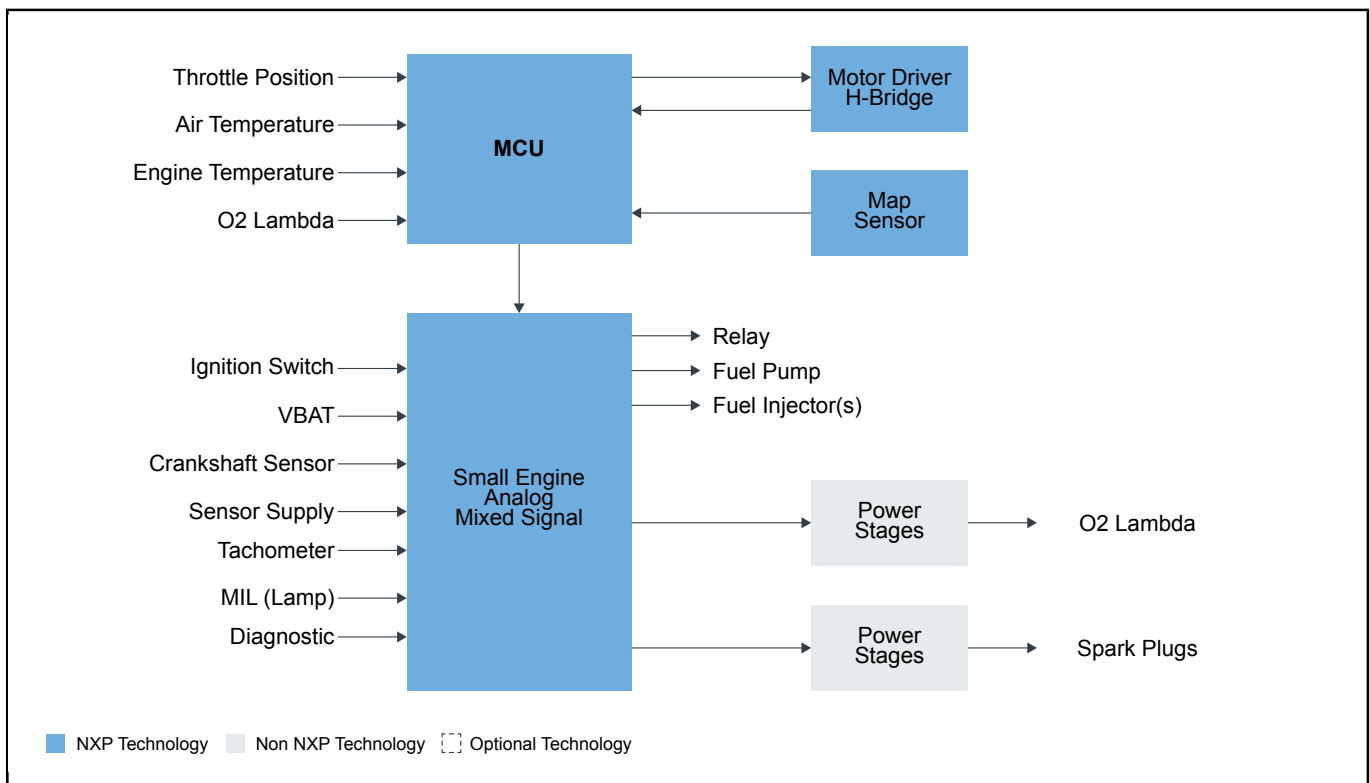

Recommended Products for 摩托车发动机控制单元(ECU)和小型发动机控制	
微控制器(MCU)	<ul style="list-style-type: none"> • KEA: 超高可靠性KEA汽车微控制器(MCU), 基于Arm® Cortex®-M0+内核 • S12XE: 超可靠的S12XE高性能汽车和工业微控制器(MCU) • S12XS: S12XS汽车和工业微控制器(MCU) • S12P: S12P汽车和工业微控制器(MCU) • S32K1: S32K1汽车通用微控制器
Small Engine Analog Mixed Signal	<ul style="list-style-type: none"> • MC33814: 双缸小型发动机控制IC • MC33813: 单缸小型发动机控制IC • MC33810: 汽车发动机控制IC • MC33800: 发动机控制集成电路
电机驱动器/H桥	<ul style="list-style-type: none"> • MC33931: H桥有刷直流电机驱动器, 5-28 V, 5 A, 11 kHz • MC33926: H桥, 有刷直流电机驱动器, 5-28 V, 5 A, 20 kHz • MC33879: 可配置的8路串联开关 • HB2001: SPI可编程的10 A H桥有刷直流电机驱动器 • MC33886: H桥有刷直流电机驱动器, 5-28V, 5A, 10 kHz • MC33887: H桥有刷直流电机驱动器, 5-28V, 5A, 10kHz • MC33932: H桥电机驱动器, 5-28 V, 5 A, 11 kHz • PT2000: 面向电磁控制的可编程栅极驱动器 • HB2000: SPI可编程10 A H桥有刷直流电机驱动器
MAP传感器	<ul style="list-style-type: none"> • MPX4200: 绝对集成压力传感器 (20至200千帕)

View our complete solution for [摩托车发动机控制单元\(ECU\)和小型发动机控制](#).

Note: The information on this document is subject to change without notice.

www.nxp.com

NXP and the NXP logo are trademarks of NXP B.V. All other product or service names are the property of their respective owners. The related technology may be protected by any or all of patents, copyrights, designs and trade secrets. All rights reserved. © 2024 NXP B.V.